

# IMPRESORA DTF UV

KJ - 400 UV





La Impresora KJ-400 UV es un equipo UV DTF de alto rendimiento diseñado para impresiones de gran calidad y excelente adherencia en múltiples superficies. Equipada con cabezal de impresión i1600U1-2H y área de impresión tamaño A2 (400 mm), ofrece colores vibrantes gracias a su configuración CMYK + Blanco + Barniz.

Integra sistema de laminado todo en uno, secado UV LED y suministro de tinta blanca con agitación automática, garantizando una producción estable y continua. Además, cuenta con sistema de autocobertura e hidratación para mayor durabilidad del cabezal, convirtiéndola en una opción eficiente, precisa y versátil para trabajos de personalización y producción profesional.

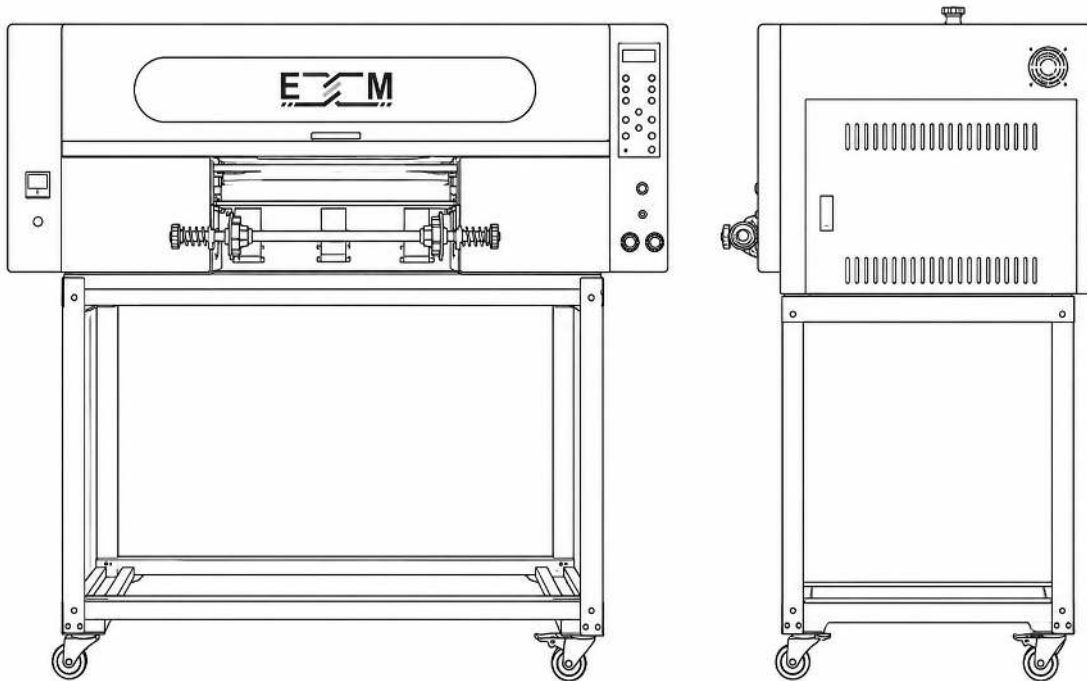

**COSTO ACCESIBLE, RESULTADOS PROFESIONALES**

# APLICACIONES



# ESPECIFICACIONES

Priducto	Impresora UV DTF
Modelo	KJ-400 UV
Cabezal de impresión	i1600U1-2H
Tamaño de impresión	400 mm (A2)
Tipo de soporte	UV DTF AV film
Modo de velocidad	12 pasadas 2-4 m/h
Color	CMYK + W + V
Sistema de tinta	UV LED ink
Sistema de suministro de tinta	tinta blanca + agitación
Modo de laminación	Sistema de rodillos integrado, laminado (todo en uno)
Sistema de secado	Sistema de endurecimiento UV LED
Cobertura e hidratación	Sistema de autocobertura y sistema de hidratación
RIP software	Flexiprint
Entorno de operación	Temperatura 18-31 °C/ Humedad 46-65%
Tamaño de máquina	1150*700*600mm, 80kg
Tamaño de embalaje	1280*750*650mm. 95kg



Sistema de plataforma, sistema de limpieza y protección de la boquilla.



Suministro con alta eficiencia UV, sistema de endurecimiento con patrones delicados y gran adhesión.

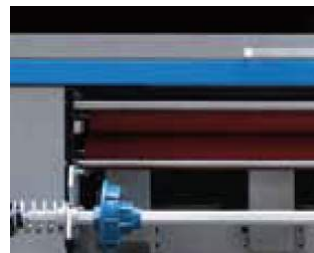

Sistema de rodillos integrado, sistema de desgarro y laminado (todo en uno).



Plataforma de grado industrial, planitud de 0-0.5mm para asegurar una superficie de impresión.

Imágenes ilustrativa  
Consulta Términos y condiciones