

SANSEIKO 9060

EQUIPO DE CORTE Y
GRABADO LÁSER





La cortadora y grabadora láser Sanseiko 9060 cuenta con un área de trabajo de 90 × 60 cm, 100W de potencia y velocidad de hasta 250 mm/s, ofreciendo cortes y grabados precisos en acrílico, MDF, tela, corcho y papel. Su mesa UP&DOWN ajustable facilita el uso de sistema rotatorio para grabar objetos cilíndricos. Ideal para emprendedores que buscan versatilidad, calidad y eficiencia.

Ideal para grabado y corte en acrílico, MDF, tela, corcho papel entre otros.

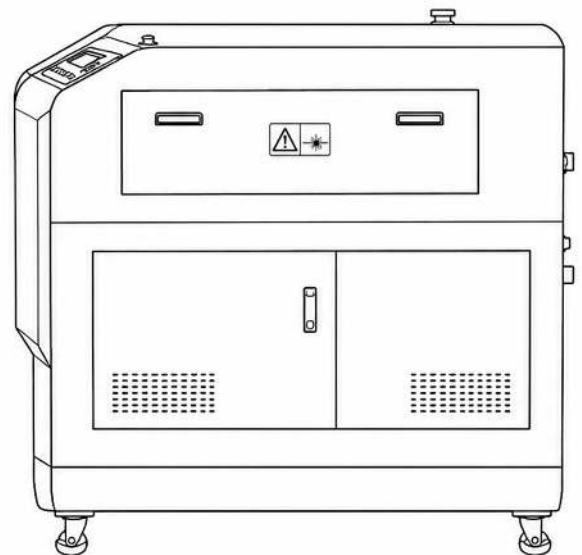
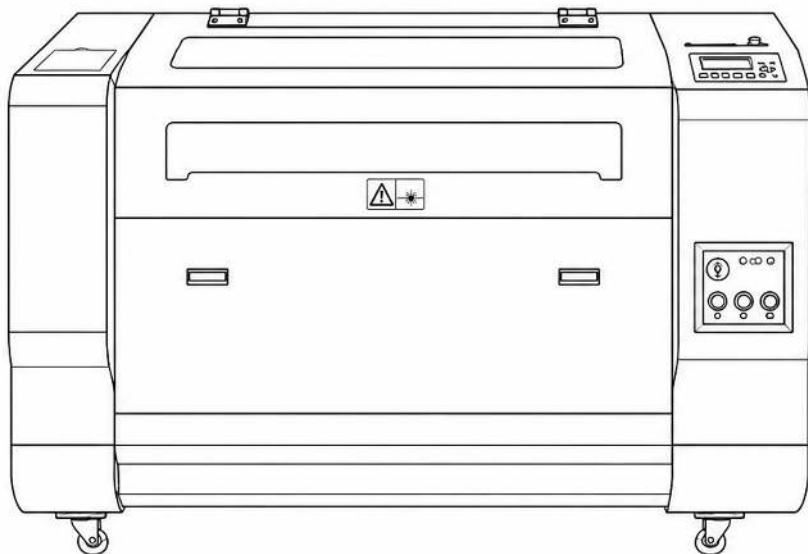

COSTO ACCESIBLE, RESULTADOS PROFESIONALES

APLICACIONES



ESPECIFICACIONES

Modelo	Sanseiko S9060D
Área de trabajo	90 cm x 60 cm
Bomba enfriadora	Chiller industrial Cw-5000
Potencia	100W
Velocidad	190 mm/s para telas, materiales rígidos, Grabado 250mm/s velocidad estándar
Alimentación eléctrica	220V Bifásica
Tipos de trabajo	Corte y grabado (MDF máximo 9 mm, Acrílico máximo 9 mm)
Dimensiones	1,49 m L / 1.15 m A / 1.10 m H

ADITAMENTOS

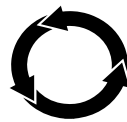

Extractor de humo

Sus 3400 RPM evitan que se acumule el humo que se genera al momento de trabajar tu máquina láser.

Sistema Rotatorio

Nuestras máquinas láser cuentan con la opción de integrar un sistemas rotativo. Mismo que te permitirá grabar 360° con precisión. Grabar en tazas y vasos nunca fue tan sencillo.
**SE VENDE POR SEPARADO

Chiller Industrial

Equipado con un sistema de enfriamiento, el cual mantendrá a una temperatura estable el agua que circula por el tubo láser, gracias a ello, podrás trabajar continuamente.

Bomba de aire

Equipada con 2 bombas de aire para brindar enfriamiento a los lentes de corte y materiales al momento del corte o grabado.



Imágenes ilustrativa
Consulta Términos y condiciones